

# Schaltnetzteile für LED-Beleuchtung

# 85 W



- Eingangsspannung 90 bis 305 VAC, 47 bis 63Hz
- 24V Konstant- Spannungsausgang
- Kurzschluss-, Überspannungs- und Überlastschutz
- Aluminiumgehäuse IP67



Artikelnummer	Typ	Ausgangsspannung	Ausgangstrom	Eingangsspannung	Preis / CHF 1 Stück
2 000 003	SLPA85JU-S08-24V	24 VDC	3.54 A	90 – 305 VAC	62.–

## Abmessungen

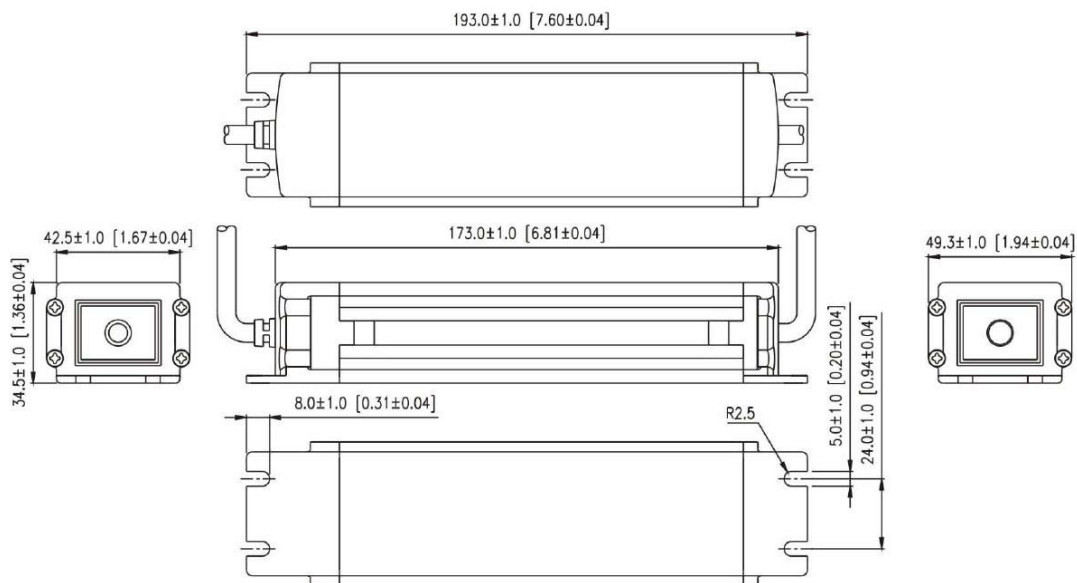

Kategorie: 2D



## Spezifikationen

Alle Spezifikationen gelten bei Nominalwerten, Volllast und 25 °C

Eingangsspezifikationen	
Eingangsspannung (Sicherheitszulassung)	100 – 277 VAC
Eingangsspannungsbereich	90 – 305 VAC
Frequenz	47 – 63 Hz
Leistung	0 – 85 W
Einschaltstromstoss	Kaltstart bei 115 VAC 35 A Kaltstart bei 230 VAC 70 A
Power Factor	0.90 – 1.0

Ausgangsspezifikationen	
Netzregelung	0,5 bis +1.0 %
Lastregelung	3%
Ripple	1%
Wirkungsgrad	86 – 90 %
Überbrückungszeit	bei 110 VAC (Volllast) 8 ms
Startzeit	1 s
Schutz	Kurzschluss-, Überspannungs-, Überlastschutz

Allgemeine Spezifikationen	
Betriebstemperatur	-20 bis +70 °C
Lagertemperatur	-40 bis +85 °C
Temperaturkoeffizient	-0.04 bis +0.04 %/°C
MTBF MIL-HDBK-217F	0.1 M/Std.
EMC- Standard	EMI: EN55015, EN6100-3-2, EN6100-3-3 EMS: EN61547
Isolationsspannung	I/P – O/P 4242 VDC I/P – F/G 2121 VDC
Isolationswiderstand	50 Mohms / 500 VDC
Abmessung	193 x 49,3 x 34,5 mm
Gewicht	600 g
Anschluss Netz	
Typ	3adriges Kabel / 0.75 mm <sup>2</sup>
Länge	300 mm
Farbe	schwarz / weiss / grün
Anschluss Ausgang	
Typ	2adriges Kabel / 0,75 mm <sup>2</sup>
Länge	300 mm
Farbe	+ rot/ -schwarz

### Derating Curve

